

CALUS
(Opcional)

BATERÍAS ELÉCTRICAS CON RESISTENCIAS DE ALETA HELICOIDAL, MODELOS AHBAT

Características generales

- Marco en chapa de Fe galvanizado. Opcionalmente y bajo pedido, chasis en acero inoxidable.
- Grado de protección contra la humedad IP40
- Nuevo sistema de caja de conexiones con apertura abatible sin desmontar la tapa.
- Elementos calefactores tubulares blindados en acero inoxidable AISI 304 de $\varnothing 10$ mm, resistencia aislada con óxido de magnesio electrofundido y comprimido por laminación.
- Aleta de acero inoxidable AISI 304 de diámetro exterior $\varnothing 26$ mm.
- Racores engrampados de acero zincado de M14.
- Borne roscado de M4 ó M6 según modelos.
- Temperatura de aplicación: salida de aire 60°C
- Velocidad de paso de aire recomendada para 60°C : $v_{\text{aire}} = 3$ m/seg
- Termostato klixon integrado de protección de 85°C . Opcionalmente, con termostato de 110°C
- Posibilidad de acoplarse varios módulos.
- 1 ó 2 etapas de potencia según modelos, tanto en monofásico como trifásico.
- Elementos calefactores en tensión unitaria ~ 230 V para facilitar diferentes opciones de conexión.
- Tensión normalizada: $3\sim 230$ V Δ , $3\sim 400$ V Y



Detalle de la caja de conexiones abatible

Bajo pedido, podemos suministrar otras dimensiones, potencias o voltajes, así como distintas opciones de resistencia con aleta helicoidal

Opciones:

- Todo inoxidable.

- Aleta helicoidal:

* Para tubo $\varnothing 8$ mm: fleje acero inox $\rightarrow \varnothing 18, \varnothing 24$ mm

fleje hierro $\rightarrow \varnothing 23$ mm

* Para tubo $\varnothing 10$ mm: fleje acero inox $\rightarrow \varnothing 20, \varnothing 26, \varnothing 30$ mm

fleje hierro $\rightarrow \varnothing 25, \varnothing 30$ mm

Aplicaciones usuales

- Calefacción de aire en circulación forzada para acondicionamiento de locales, circuitos cerrados de secado en estufas, bancos de carga, etc. En general, para cualquier aplicación de calentamiento de aire forzado.

Modelos normalizados

Código	Dimensiones en mm					Potencia	Nº varillas	Forma varillas	Nº etapas
	A	B	C	D	E				
AHBAT3	330	260	70	92	15	3000	3	U	1
AHBAT6	330	475	70	92	15	6000	3	U	1
AHBAT9	330	700	70	92	15	9000	3	U	1
AHBAT12	550	475	160	92	15	12000	3	M4	1
AHBAT15	550	585	160	92	15	15000	3	M4	1
AHBAT18	550	700	160	92	15	18000	3	M4	1
AHBAT24	550	475	160	92	15	24000	6	M4	2
AHBAT30	550	585	160	92	15	30000	6	M4	2
AHBAT36	550	700	160	92	15	36000	6	M4	2

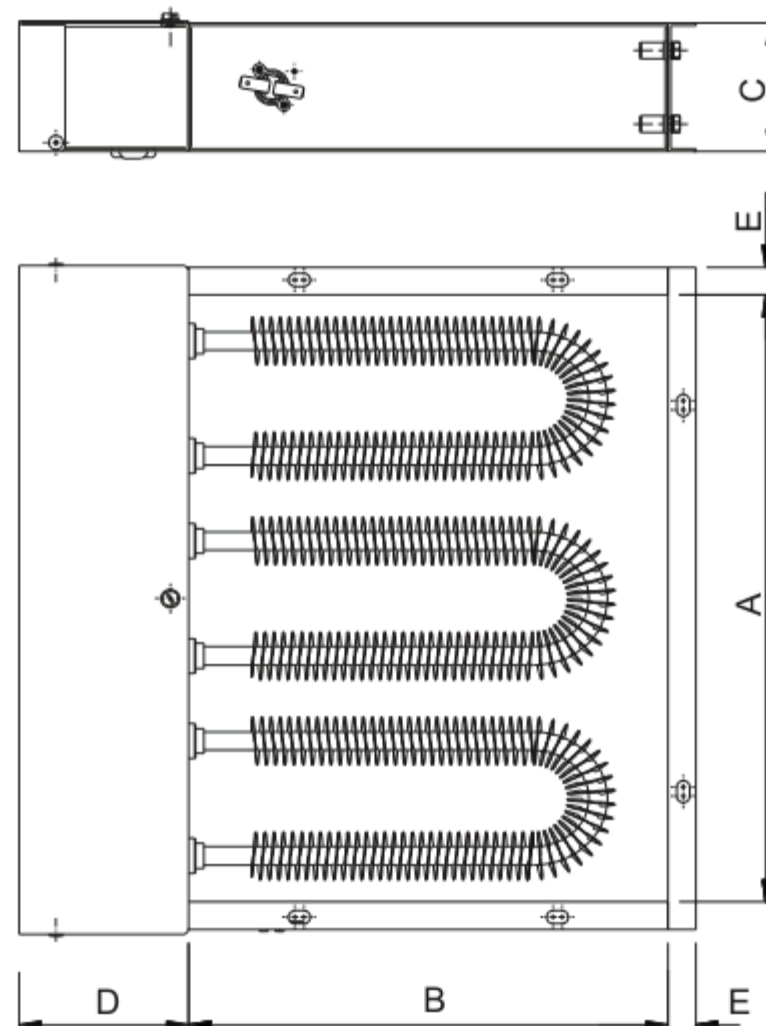

Nota:

El croquis muestra la posición de montaje recomendada, con la caja de conexiones en un lateral. No se recomienda la instalación vertical con la caja de conexiones en la parte superior ya que las inercias térmicas pueden llegar a afectar al conexionado

GRUPO 2 - Resistencias para aire

2.7 – Baterías eléctricas con resistencias de aleta rectangular - ALBAT

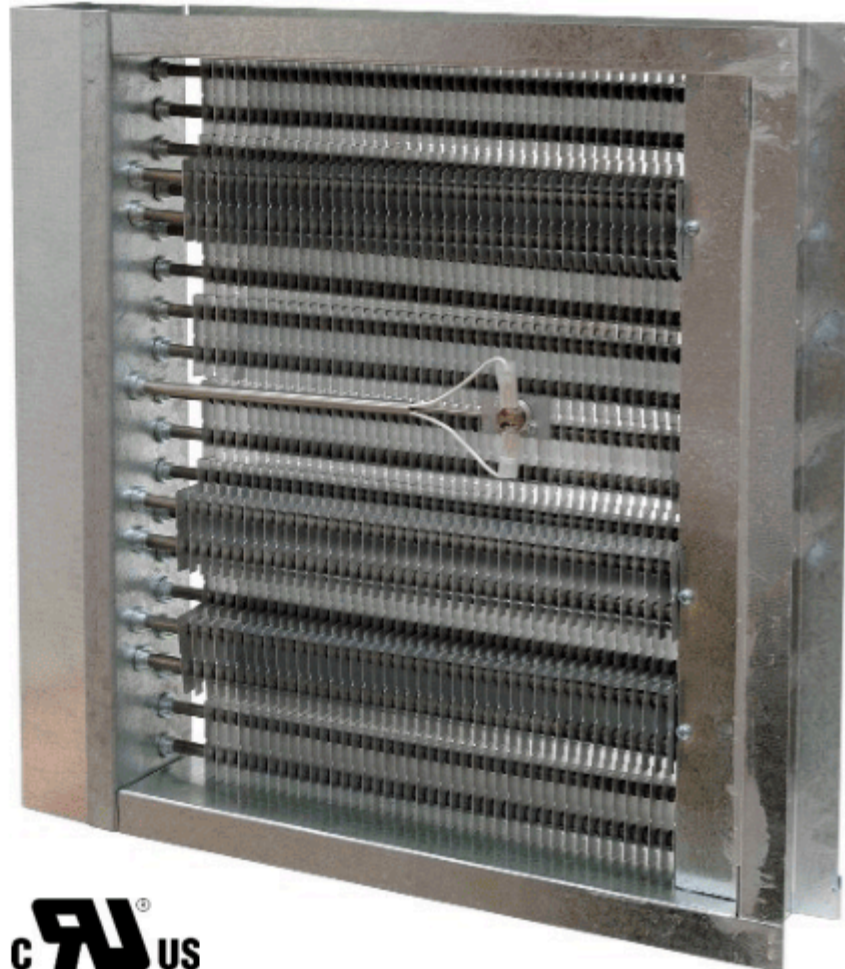

CAIUS
(Opcional)

BATERÍAS ELÉCTRICAS CON RESISTENCIAS DE ALETA RECTANGULAR, MODELOS ALBAT

Características generales

- Marco en chapa de Fe galvanizado. Opcionalmente y bajo pedido, chasis en acero inoxidable.
- Caja de conexiones desmontable.
- Elementos calefactores tubulares blindados en acero inoxidable AISI 304 de $\varnothing 8$ mm, resistencia aislada con óxido de magnesio electrofundido y comprimido por laminación.
- Aleta de chapa aluminizada de 25 x 50 mm.
- Racores engrampados de acero zincado de M12.
- Temperatura de aplicación máxima: salida de aire 100 °C con $v_{aire} = 2$ m/seg
- Termostato klixon integrado de protección de 75 °C. Opcionalmente, con termostato de 120 °C
- Posibilidad de acoplarse varios módulos.
- 1 ó 2 etapas de potencia según modelos, tanto en monofásico como trifásico.
- Elementos calefactores en tensión unitaria ~ 230 V para facilitar diferentes opciones de conexión.
- Tensión normalizada: 3 ~ 230 V Δ , 3 ~ 400 V Y

Bajo pedido, podemos suministrar otras dimensiones, potencias o voltajes, así como distintas opciones de resistencia con aleta rectangular

Opciones:

- Todo inoxidable.
- Para tubo $\varnothing 8$ mm: aleta 25 x 50 mm
aleta 40 x 70 mm
- Para tubo $\varnothing 10$ mm: aleta 25 x 50 mm
aleta 40 x 70 mm

Nota: Las baterías se suministran sin cablear, lo que permite realizar el montaje eléctrico adecuado a sus necesidades. Los puentes se suministran de forma independiente.

Aplicaciones usuales

- Calefacción de aire en circulación forzada para acondicionamiento de locales, circuitos cerrados de secado en estufas, bancos de carga, etc. En general, para cualquier aplicación de calentamiento de aire forzado hasta 100 °C

Modelos normalizados

Código	Dimensiones en mm					Potencia	Nº varillas	Nº etapas
	A	B	C	D	E			
ALBAT3	200	400	50	75	25	3000	3	1
ALBAT6	200	400	75	75	25	6000	6	2
ALBAT9	450	400	75	75	25	9000	9	3
ALBAT12	450	400	100	75	25	12000	12	4
ALBAT15	450	400	100	75	25	15000	15	5
ALBAT18	450	400	100	75	25	18000	18	6
ALBAT21	450	400	100	75	25	21000	21	7
ALBAT24	450	400	100	75	25	24000	24	8
ALBAT13,5	450	500	75	75	25	13500	9	3
ALBAT22,5	450	500	75	75	25	22500	15	5
ALBAT27	450	500	100	75	25	27000	18	6

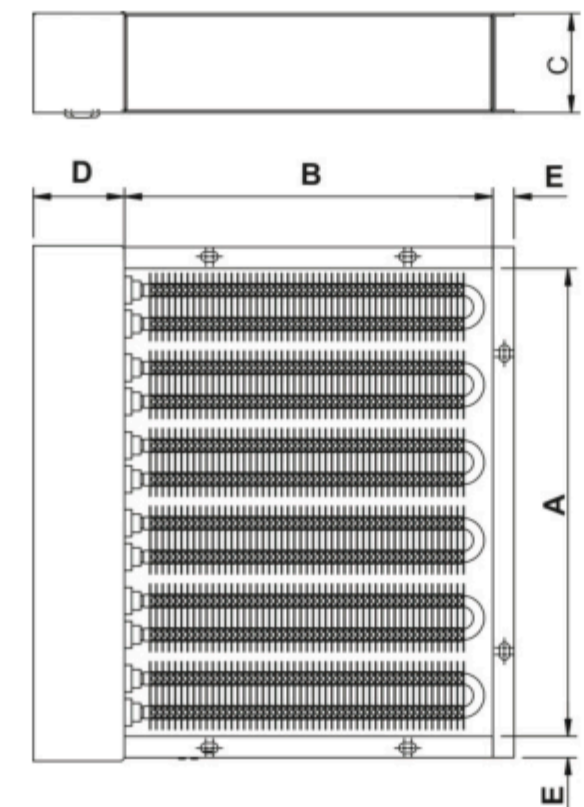

Nota:

El croquis muestra la posición de montaje recomendada, con la caja de conexiones en un lateral. No se recomienda la instalación vertical con la caja de conexiones en la parte superior ya que las inercias térmicas pueden llegar a afectar al conexionado

Accesorios para modelos normalizados baterías ALBAT

Código	Descripción
517541075	Termostato klixon 75 °C — Suelto
1017000000	Termostato klixon 75 °C. Montado con tubo y rácor



GRUPO 2 - Resistencias para aire

2.8 – Baterías eléctricas para aire acondicionado - BSMC / MNS

BATERÍAS ELÉCTRICAS PARA AIRE ACONDICIONADO MINI SOPOR, GAMAS BSMC y MNS

Baterías de pequeñas dimensiones para acondicionadores de ventana o pequeños conductos

Características generales

- Chasis en Fe galvanizado. Opcionalmente y bajo pedido, chasis en acero inoxidable.
- Elementos calefactores con espiral de hilo de aleación de Ni-Cr calidad 80-20, soportados por pasamuros de esteatita.
- Cable de conexión de 500 mm incluida Toma de tierra
- Pueden trabajar hasta velocidades mínimas de 2,5 m/seg.
- Termostato de protección integrado de 85 °C.
- Tensión normalizada ~ 230 V

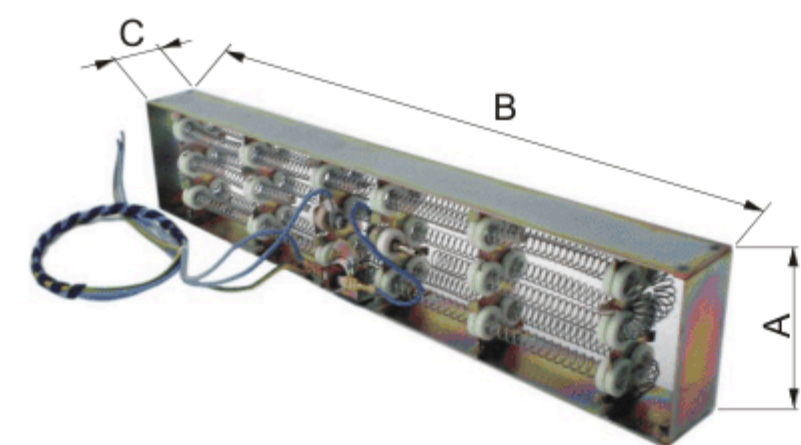

Código	Dimensiones en mm			Voltios	Wattios	Peso En Kg
	A	B	C			
BSMC2	160	260	30	~ 230	2000	0,63
BSMC2,5	160	260	30	~ 230	2500	0,63
BSMC3	160	260	30	~ 230	3000	0,65
MNS3,1	88	415	40	~ 230	3100	0,70
MNSMRC4	88	680	25	~ 230	3600	0,81
MNSMRL3	88	755	25	~ 230	3000	0,81

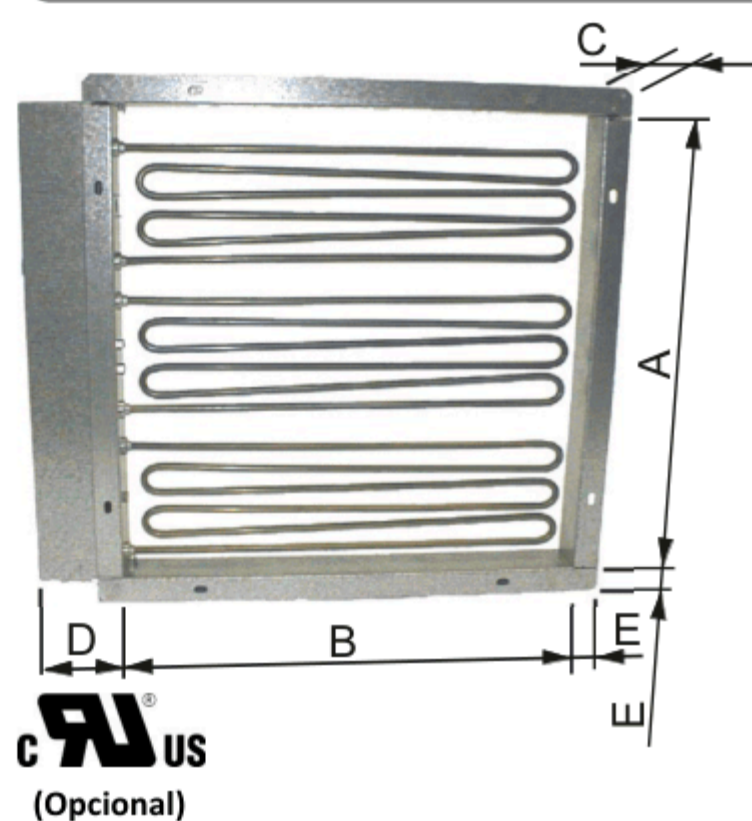
**BATERÍAS ELÉCTRICAS PARA AIRE ACONDICIONADO MODUL-BAT****Características generales**

- Marco en chapa de Fe galvanizado. Opcionalmente y bajo pedido, chasis en acero inoxidable.
- Elementos calefactores tubulares blindados en acero inoxidable AISI 304 ó AISI 321 de $\varnothing 8$ mm, resistencia aislada con óxido de magnesio electrofundido y comprimido por laminación.
- Temperatura de aplicación: salida de aire máxima 60 °C
- Termostato de protección integrado de 75 °C. Opcionalmente, con termostato de 110 °C
- Posibilidad de acoplarse de uno a tres módulos. Combinando estos módulos dobles o triples en cuadro se puede alcanzar hasta una potencia máxima de 120 kW.
- Tensión normalizada: 3~230 V Δ , 3~400 V Y

Código	Dimensiones en mm					Potencia	Nº Etapas	Peso en Kg
	A	B	C	D	E			
MB4	450	450	50	82	25	4000	1	3,8
MB6	450	450	50	82	25	6000	1	3,8
MB8	450	450	50	82	25	8000	1	3,8
MB10	450	450	50	82	25	10000	1	4,3

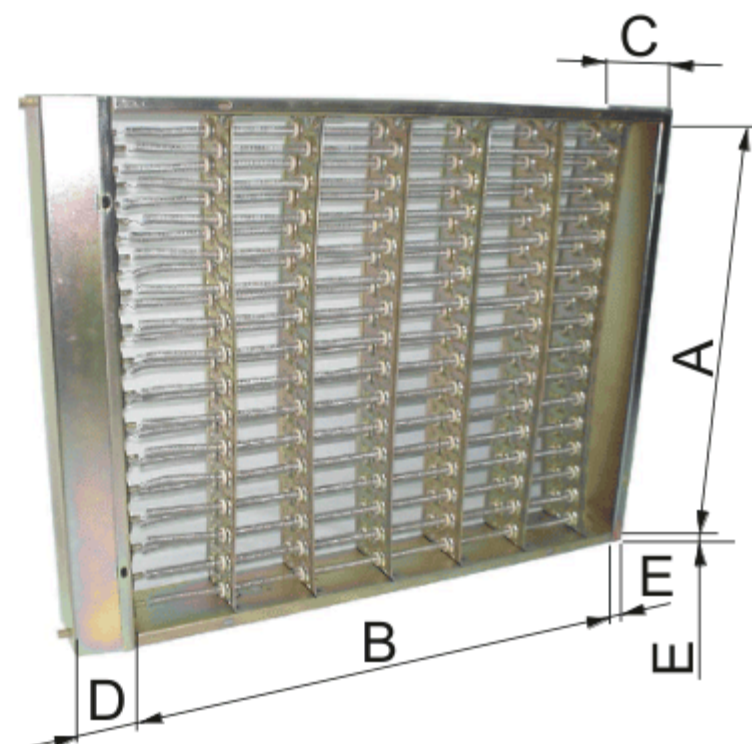
**BATERÍAS ELÉCTRICAS PARA AIRE ACONDICIONADO MODUL-SOPOR y MODUL-SOPOR REFORZADA****Características generales**

- Marco, tapa y separadores en chapa de Fe galvanizado. Opcionalmente y bajo pedido, chasis en acero inoxidable.
- Elementos calefactores con espiral de hilo de aleación de Ni-Cr calidad 80-20, soportados por pasamuros de esteatita.
- Temperatura de aplicación: salida de aire máxima 60 °C
- Termostato de protección integrado de 75 °C. Opcionalmente, con termostato de 110 °C
- Tensión normalizada: 3~230 V Δ , 3~400 V Y

Modelos MODUL-SOPOR

Código	Dimensiones en mm					Potencia	Nº Etapas	Peso en Kg
	A	B	C	D	E			
MSP4	330	330	70	46	12	4000	3	2,6
MSP5	330	330	70	46	12	5000	3	2,6
MSP6	330	330	70	46	12	6000	3	2,6
MSPR9	330	330	70	46	12	9000	4	2,6
MSPR12	330	330	70	46	12	12000	4	2,7
MSM8	330	610	70	46	12	8000	3	3,6
MSM10	330	610	70	46	12	10000	3	3,6
MSM12	330	610	70	46	12	12000	3	3,6
MSG10	445	610	70	46	12	10000	4	4,5
MSG14	445	610	70	46	12	14000	4	4,5
MSG16	445	610	70	46	12	16000	4	4,5
MSC15	456	620	70	46	10	15000	1	5,6
MSL36	456	1200	70	46	10	36000	2	10,8

Modelos MODUL-SOPOR REFORZADA

Código	Dimensiones en mm					Potencia	Nº Etapas	Peso en Kg
	A	B	C	D	E			
MSRP3	164	350	70	46	12	3000	2	1,8
MSRP4,5	164	350	70	46	12	4500	2	1,8
MSRP6	164	350	70	46	12	6000	2	1,8
MSRM15	387	470	70	46	12	15000	5	4,2
MSRM17	387	470	70	46	12	17000	5	4,2
MSRM20	387	470	70	46	12	20000	5	4,2
MSRG32	536	800	70	46	12	32000	7	7,5
MSRG40	536	800	70	46	12	40000	7	7,5
MSRG48	536	800	70	46	12	48000	7	8,5
MSRI4	250	310	70	46	10	4000	1	2,2
MSRI6	250	310	70	46	10	6000	1	2,2
MSRI9	250	310	70	46	10	9000	1	2,2
MSRI12	250	310	70	46	10	12000	1	2,3
MSRL15	320	420	70	46	10	15000	1	3,3

BATERÍAS ELÉCTRICAS PARA AIRE ACONDICIONADO BACTI-SOPOR**Características generales**

- Marco, tapa y separadores en chapa de Fe galvanizado. Opcionalmente y bajo pedido, chasis en acero inoxidable.
- Elementos calefactores en una única alineación con espiral de hilo de aleación de Ni-Cr calidad 80-20, soportados por pasamuros de esteatita.
- Temperatura de aplicación: salida de aire máxima 60 °C
- Termostato de protección integrado de 75 °C. Opcionalmente, con termostato de 110 °C
- Aparte de las clásicas combinaciones una detrás de las otras, al lado o unidas horizontalmente, existe también la posibilidad de combinar uno o dos módulos BTSM con uno o varios BTSP con lo que pueden obtenerse conjuntos de 1, 2, 3, 4 ó 5 etapas.

Sírvase consultar la noticia técnica NTC-681.

- Tensión normalizada: 3~230 V Δ , 3~400 V Y

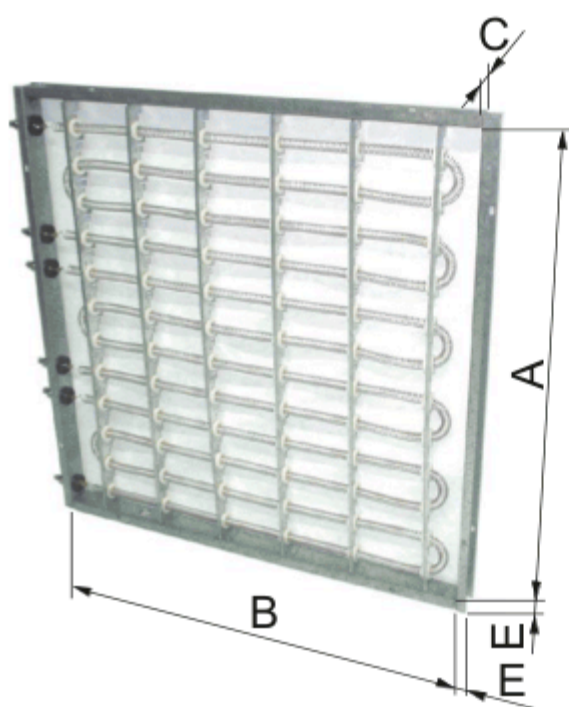

Código	Dimensiones en mm				Potencia	Nº Etapas	Peso en Kg
	A	B	C	E			
BTSP2	228	478	27	11	2000	1	1,2
BTSP3	228	478	27	11	3000	1	1,2
BTSP4	228	478	27	11	4000	1	1,2
BTSP5	228	478	27	11	5000	1	1,2
BTSP6	228	478	27	11	6000	1	1,2
BTSM4	478	478	27	11	4000	1	1,6
BTSM6	478	478	27	11	6000	1	1,6
BTSM10	478	478	27	11	10000	1	1,7
BTSM12	478	478	27	11	12000	1	1,8
BTSL2	228	678	27	11	2000	1	1,5
BTSL4	228	678	27	11	4000	1	1,5
BTSL5	228	678	27	11	5000	1	1,5
BTSL6	228	678	27	11	6000	1	1,5
BTSL7,5	228	678	27	11	7500	1	1,6
BTSL9	228	678	27	11	9000	1	1,6



CALUS (Opcional)

Modelos monofásicos. BMC

Código	Potencia		Dimensiones en mm					Peso En Kg
	Mín.	Máx.	ØA	B	C	D	E	
BMC80-0,5		500	80	200	49	105	105	0,70
BMC100-0,5		500	100	200	49	105	105	0,82
BMC100-0,8		800	100	200	49	105	105	0,82
BMC125-0,75		750	125	250	49	105	105	0,97
BM2C125-1	500	1000	125	300	83	206	156	1,8
BM2C160-1,2	600	1200	160	300	83	206	156	2,1
BMC200-1,7		1700	200	250	49	105	105	1,4
BM2C200-2,25	1125	2250	200	300	83	206	156	2,4

Tensión normalizada: ~230 V

Modelos trifásico. BTT

Conjunto formado por batería de resistencias + "T" de Ø nominal

Código	Potencia		Nº Resistencias	Dimensiones en mm				Peso en Kg
	Mín.	Máx.		ØA	B	C	D	
BTT160-1,5	250	1500	6	160	340	260	160	3,5
BTT200-3	500	3000	6	200	390	300	200	5,1
BTT250-4,5	750	4500	6	250	440	350	250	6,1
BTT315-6	2000	6000	3	315	490	415	315	6,7
BTT315-9	1500	9000	6	315	490	415	315	7,6
BTT355-9	1500	9000	6	355	490	455	355	7,9
BTT355-12	4000	12000	3	355	490	455	355	8,2
BTT400-15	2500	15000	6	400	600	500	315	9,8

- Tensión normalizada 3~230 V Δ, 3~400 V Y
- Mediante un sencillo cambio en el conexionado de las baterías de resistencias, podemos obtener en cada modelo una amplia gama de potencias desde la potencia mínima hasta la máxima indicada.

Recambios para modelos trifásicos BTT

Baterías con resistencias sin la "T"

Código	Potencia		Nº resistencias	Para ØA en mm
	Máxima	Mínima		
BTCC1,5	1500	250	6	160
BTCC3	3000	500	6	200
BTCC4,5	4500	450	6	250
BTCC6	6000	2000	3	315
BTCC9	9000	1500	6	315
BTCC9A	9000	1500	6	355
BTCC12	12000	4000	3	355
BTCC15	15000	2500	6	400

Resistencia unitaria

Código	Wattios	W/cm²	Para ØA en mm	Clase térmica constructiva Electricfor
130540003	250	2,7	160	T-600-S
130540002	500	2,6	200	T-600-S
130540001	750	3,8	250	T-600-S
130540004	2000	3,3	315	T-600-S
130540000	1500	3,6	315 355	T-600-S
130540005	4000	3,8	355	T-600-S
130540006	2500	4,6	400	T-600-S

"T" de Ø nominal

Código	ØA en mm
130540104	160
130540103	200
130540102	250
130540101	315
130540100	355
130540105	400

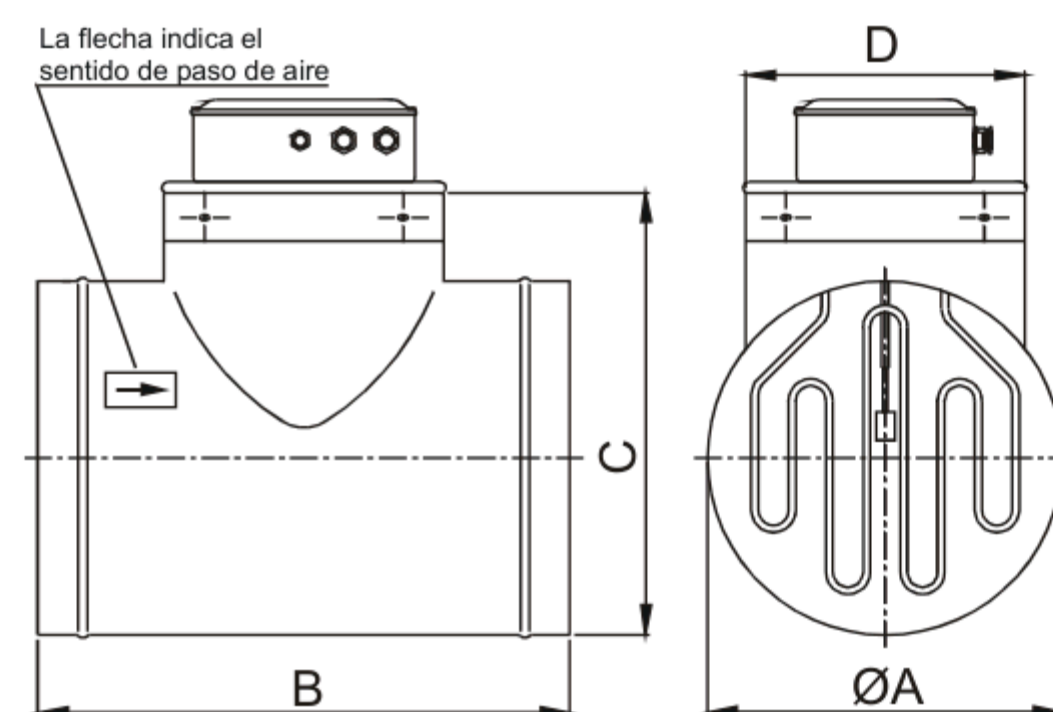
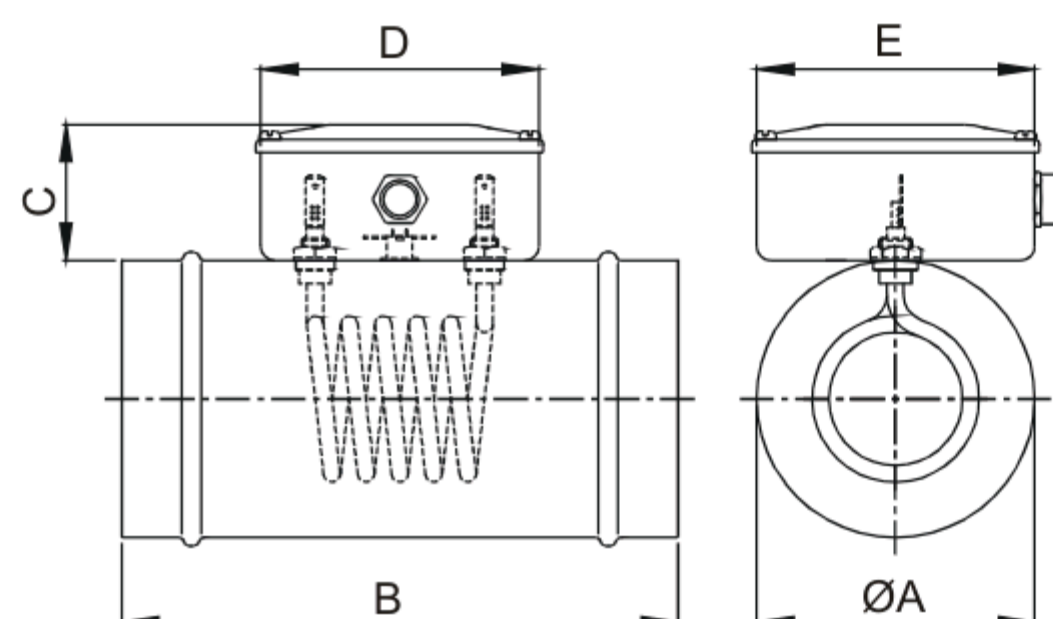

Características generales

- Calentamiento de aire hasta:

250 °C	Modelos TFAN
600 °C	Sobre encargo

NOTA: Las temperaturas indicadas se entienden para sistemas de aire recirculado y aislados térmicamente. Nótese que la temperatura final de calentamiento podrá variar en función de las condiciones de trabajo del sistema (recirculación o no de aire, material a calentar, pérdidas de calor, etc). Nuestro departamento Técnico está a su disposición para ayudarle en la elección de la batería más adecuada para cada caso.

- Velocidad de aire mínima para todos los modelos: 2 m/seg.
- Resistencias fácilmente intercambiables.
- Otras potencias, tensiones y dimensiones bajo demanda.
- Construcción conforme a la norma UNE EN 60335-1.
- Alimentación trifásica 3 ~ 400 V con Toma de tierra (*).

(*) Las baterías TFAN se suministran conexionadas a la tensión indicada. Opcionalmente se pueden suministrar conexionadas para una tensión de servicio 3 ~ 230 Δ V, en tal caso indicar en el pedido.

Características técnicas constructivas de las baterías TFAN

- De uno a tres prensaestopas, uno por etapa, más un prensaestopas para elementos de control.
- Tapa de conexiones en acero, con pintura al horno de color negro resistente a temperaturas de hasta 250 °C sin degradación.
- De una a tres placas de conexiones de esteatita, una por etapa. Puentes de conexión interna.
- Bases de fijación de las resistencias con tornillos de apriete.
- Aislamiento de fibra mineral (en caja base y cajón).
- Caja base de resistencias en acero con pintura al horno de color negro resistente a temperaturas de hasta 250 °C sin degradación, y la cara interior de acero inoxidable.
- Varillas en acero inoxidable para anclaje de la base guía final y apriete de la tapa.
- Guía final en acero inoxidable para soportar las resistencias.
- Resistencias blindadas en tubo de acero inox AISI 321 ó 304 de Ø10 mm, en alineaciones de 6 elementos de ~230 V con potencias de 1000 W
- Sonda mántel Ø 6 Ni Cr / Ni Al (tipo K) con conector macho aéreo y hembra tipo bayoneta.

Opción todo inox: Si lo desea, bajo pedido se pueden suministrar las baterías TFAN completamente en acero inoxidable: tapa de conexiones, caja base de fijación de resistencias y cajón.

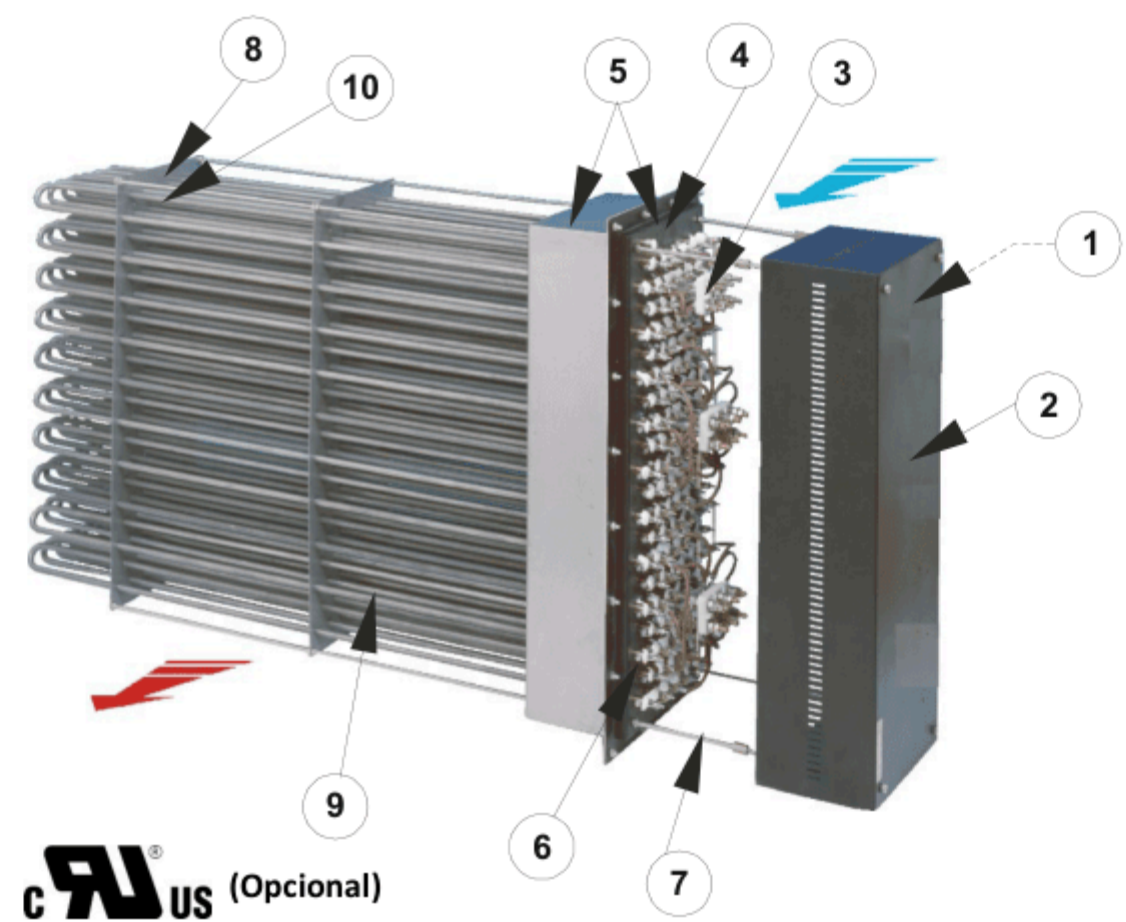
**MODELOS TFAN**

Modelos disponibles con resistencias en tubo de acero inoxidable AISI 321 Ø10 mm

Código	Potencia kW	Nº resistencias	Nº etapas	Dimensiones en mm				Peso en Kg
				A	B	C	L	
TFAN6	6	6	1 de 6 KW	90	118	162	440	6,3
TFAN12	12	12	1 de 12 KW	150	178	222	440	9,8
TFAN18	18	18	1 de 6 KW 1 de 12 KW	210	238	282	440	13,2
TFAN24	24	24	2 de 12 KW	270	296	343	440	16,7
TFAN30	30	30	1 de 6 KW 2 de 12 KW	330	352	404	440	20,1
TFAN36	36	36	3 de 12 KW	390	416	464	440	23,6
TFAN42	42	42	2 de 12 KW 1 de 18 KW	450	472	524	440	27,0
TFAN48	48	48	1 de 12 KW 2 de 18 KW	510	532	584	440	30,5
TFAN54	54	54	1 de 12 KW 1 de 18 KW 1 de 24 KW	570	592	644	440	33,9
TFAN60	60	60	1 de 12 KW 2 de 24 KW	630	652	704	440	37,4

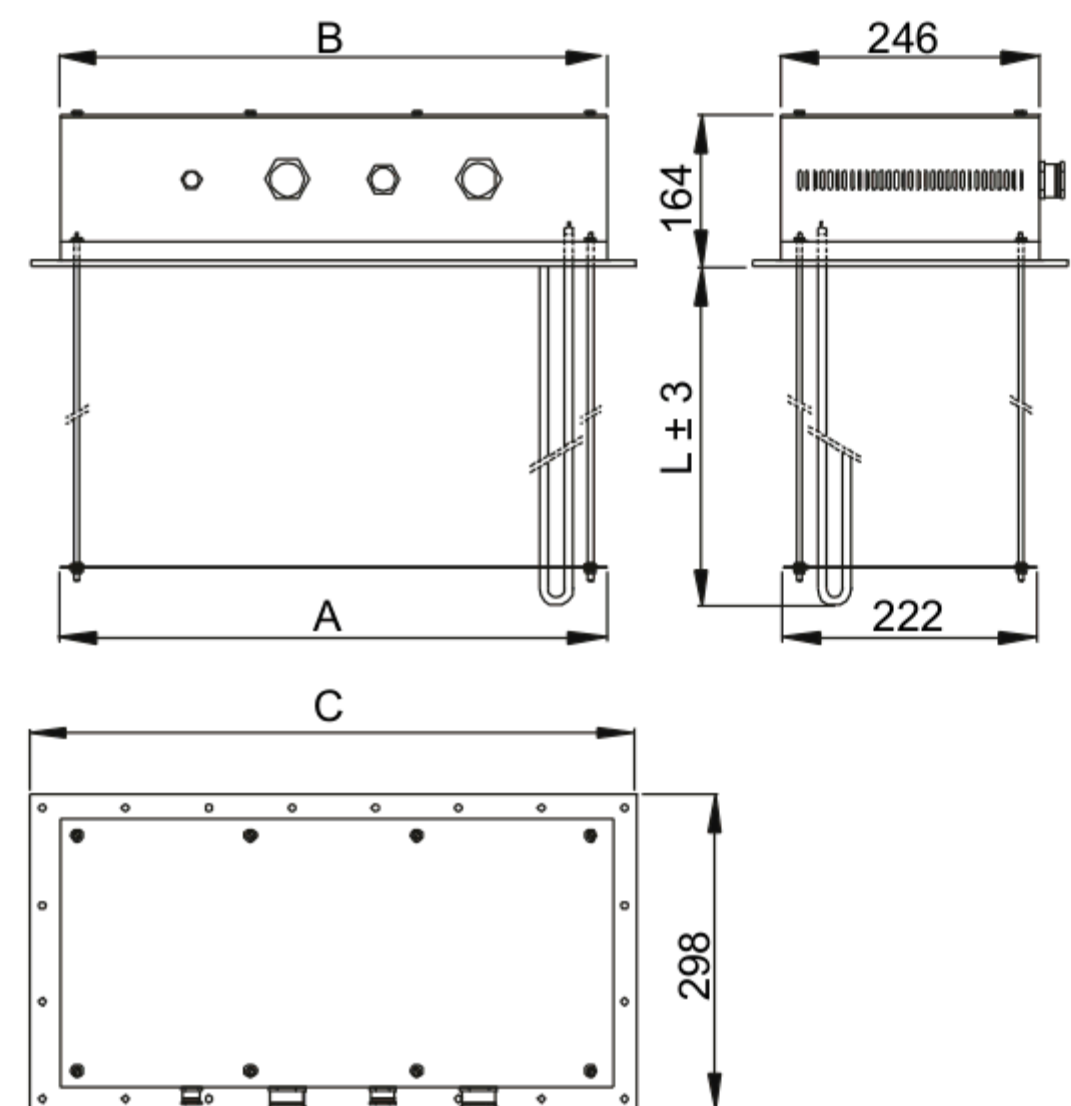
**DIMENSIONES
MODELOS TFAN**

Nota: Las baterías TFAN incorporan de serie una sonda termopar mántel tipo K con conector macho aéreo y hembra bayoneta. Aunque para algunas aplicaciones no sean necesarios, Electricfor recomienda instalar siempre como mínimo, un detector de sobretensión (sonda-regulador) y un detector de caudal.

Sonda de temperatura tipo "K" para baterías TFAN

Código	Descripción	Dimensiones en mm
517380000	Sonda mántel tipo "K" con conector macho tipo aéreo y hembra tipo bayoneta	Ø6 x 475

Características generales

- Calentamiento de aire hasta:

450 °C Modelos TMAX y TMAXL

600 °C Sobre encargo

NOTA: Las temperaturas indicadas se entienden para sistemas de aire recirculado y aislados térmicamente. Nótese que la temperatura final de calentamiento podrá variar en función de las condiciones de trabajo del sistema (recirculación o no de aire, material a calentar, pérdidas de calor, etc). Nuestro departamento Técnico está a su disposición para ayudarle en la elección de la batería más adecuada para cada caso.

- Velocidad de aire mínima para todos los modelos: 2 m/seg.
- Resistencias fácilmente intercambiables.
- Otras potencias, tensiones y dimensiones bajo demanda.
- Construcción conforme a la norma UNE EN 60335-1.
- Alimentación trifásica 3 ~ 400 V con Toma de tierra (*).

(*). Las baterías TMAX y TMAXL se suministran conexionadas a la tensión indicada. Opcionalmente se pueden suministrar conexionadas para una tensión de servicio 3 ~ 230 Δ V, en tal caso indicar en el pedido.

Características técnicas constructivas de las baterías TFAN

- De uno a tres prensaestopas, uno por etapa, más un prensaestopas para elementos de control.
- Tapa de conexiones en acero, con pintura al horno de color negro resistente a temperaturas de hasta 250 °C sin degradación.
- De una a tres placas de conexiones de esteatita, una por etapa. Puentes de conexión interna.
- Bases de fijación de las resistencias con tornillos de apriete.
- Aislamiento de fibra mineral (en caja base y cajón).
- Caja base de resistencias en acero con pintura al horno de color negro resistente a temperaturas de hasta 250 °C sin degradación, y la cara interior de acero inoxidable.
- Varillas en acero inoxidable para anclaje de la base guía final y apriete de la tapa.
- Guía final en acero inoxidable para soportar las resistencias.
- Resistencias blindadas en tubo de acero inox AISI 321 ó 304 de Ø10 mm, en alineaciones de 6 elementos de ~230 V con potencias de 1000 W
- Sonda mántel Ø 6 Ni Cr / Ni Al (tipo K) con conector macho aéreo y hembra tipo bayoneta.

Opción todo inox: Si lo desea, bajo pedido se pueden suministrar las baterías TFAN completamente en acero inoxidable: tapa de conexiones, caja base de fijación de resistencias y cajón.

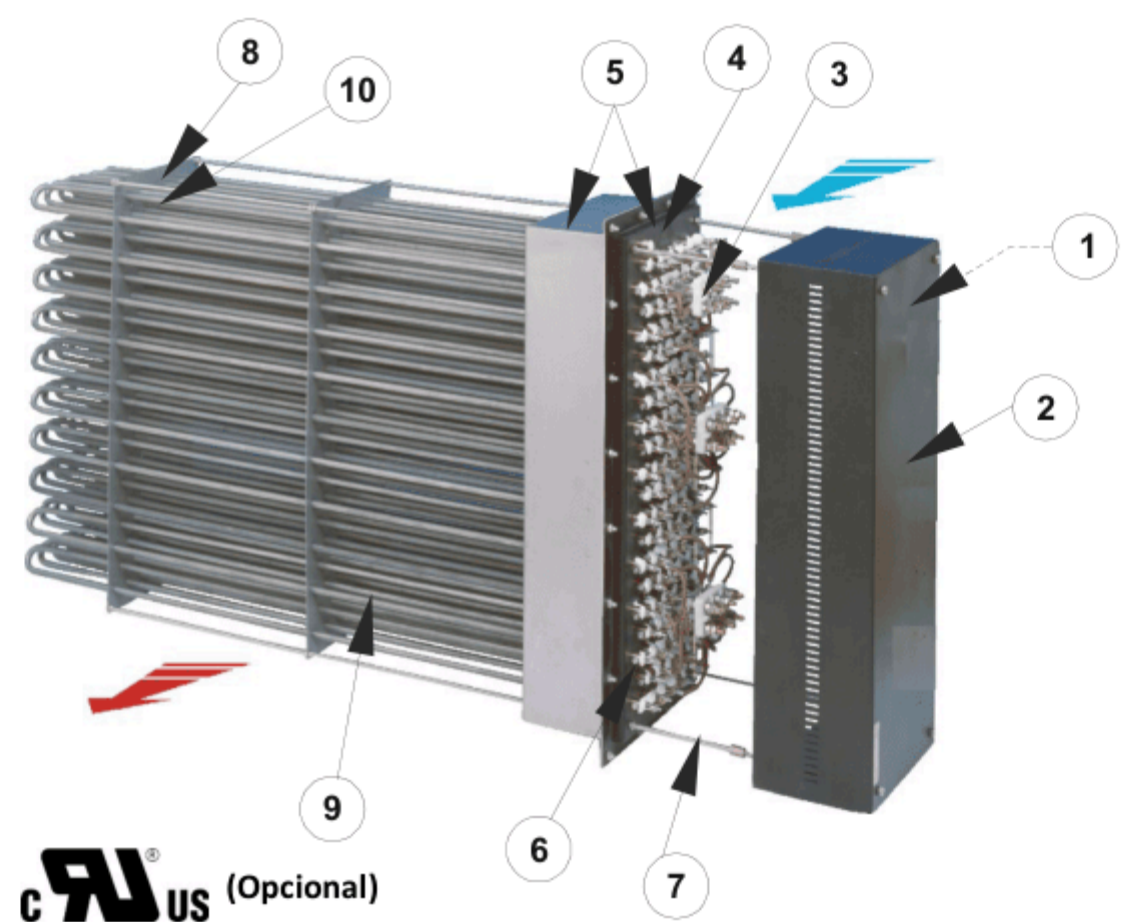

Código	Potencia kW	Nº resistencias	Nº etapas	Dimensiones en mm				Peso en Kg
				A	B	C	L	
TMAX9	9	12	1 de 9 KW	172	172	222	542	12,4
TMAX13,5	13,5	18	1 de 4,5 KW 1 de 9 KW	232	232	282	542	16,4
TMAX18	18	24	2 de 9 KW	292	292	343	542	20,4
TMAX22,5	22,5	30	1 de 4,5 KW 2 de 9 KW	352	352	404	542	24,3
TMAX27	27	36	3 de 9 KW	412	412	464	542	28,3
TMAX31,5	31,5	42	2 de 9 KW 1 de 13,5 KW	472	472	524	542	32,3
TMAX36	36	48	1 de 9 KW 2 de 13,5 KW	532	532	584	542	36,3
TMAX40,5	40,5	54	1 de 9 KW 1 de 13,5 KW 1 de 18 KW	592	592	644	542	40,2
TMAX45	45	60	1 de 9 KW 2 de 18 KW	652	652	704	542	44,2

Código	Potencia kW	Nº resistencias	Nº etapas	Dimensiones en mm				Peso en Kg
				A	B	C	L	
TMAXL18	18	12	1 de 18 KW	172	172	222	962	16,7
TMAXL27	27	18	1 de 9 KW 1 de 18 KW	232	232	282	962	22,8
TMAXL36	36	24	2 de 18 KW	292	292	343	962	28,9
TMAXL45	45	30	1 de 9 KW 2 de 18 KW	352	352	404	962	35,0
TMAXL54	54	36	3 de 18 KW	412	412	464	962	41,1
TMAXL63	63	42	2 de 18 KW 1 de 27 KW	472	472	524	962	47,2
TMAXL72	72	48	1 de 18 KW 2 de 27 KW	532	532	584	962	53,3
TMAXL81	81	54	1 de 18 KW 1 de 27 KW 1 de 36 KW	592	592	644	962	59,4
TMAXL90	90	60	1 de 18 KW 2 de 36 KW	652	652	704	962	65,5

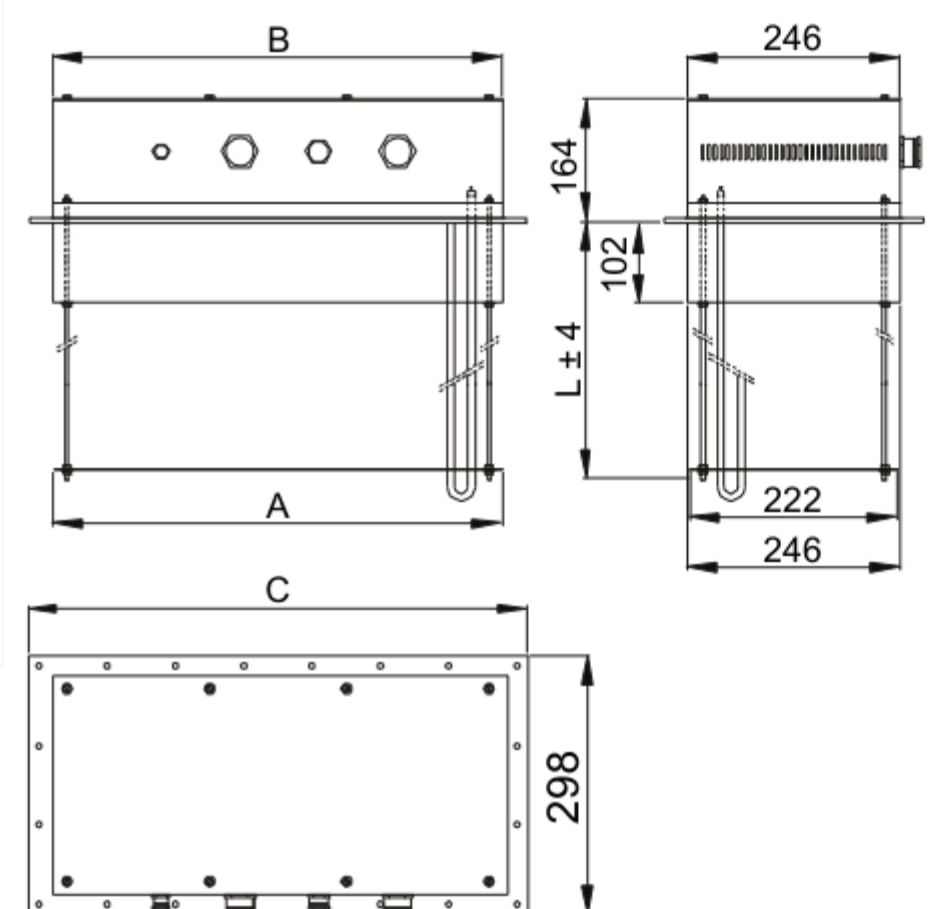
DIMENSIONES MODELOS TMAX / TMAXL

Nota: Las baterías TFAN incorporan de serie una sonda termopar mantel tipo K con conector macho aéreo y hembra bayoneta. Aunque para algunas aplicaciones no sean necesarios, Electricfor recomienda instalar siempre como mínimo, un detector de sobretemperatura (sonda-regulador) y un detector de caudal.

Sonda de temperatura tipo "K" para baterías TFAN

Código	Descripción	Dimensiones en mm
517381000	Sonda mantel tipo "K" con conector macho tipo aéreo y hembra tipo bayoneta. Para TMAX	Ø6 x 575
517382000	Sonda mantel tipo "K" con conector macho tipo aéreo y hembra tipo bayoneta. Para TMAXL	Ø6 x 975